

## エンジン カバー：取り外し・取り付け



**注意！**

エンジン カバーの取り付け、または固定ポイントへの固定の際に  
拳で叩いたり、ツールで無理に押すと損傷するので注意すること。

エンジン カバーの取り外し・取り付け：1.4 L 及び 1.6 L FSI ガソリン  
ダイレクト インジェクション エンジン [参照箇所](#)

エンジン カバーの取り外し・取り付け：1.4 L インジェクション エンジン  
[参照箇所](#)

エンジン カバーの取り外し・取り付け：1.4 L TSI エンジン [参照箇  
所](#)

エンジン カバーの取り外し・取り付け：1.6 L インジェクション エンジン  
[参照箇所](#)

エンジン カバーの取り外し・取り付け：2.0 L TFSI ガソリン ダイレクト  
インジェクション エンジン [参照箇所](#)

エンジン カバーの取り外し・取り付け：2.0 L FSI ガソリン ダイレクト  
インジェクション エンジン [参照箇所](#)

エンジン カバーの取り外し・取り付け：2.5 L ガソリン インジェクション  
エンジン [参照箇所](#)

エンジン カバーの取り外し・取り付け：1.9 L PD ディーゼル エンジン  
[参照箇所](#)

エンジン カバーの取り外し・取り付け：2.0 L PD ディーゼル エンジン  
[参照箇所](#)

エンジン カバーの取り外し・取り付け：2.0 L PD ディーゼル エンジン  
(Golf GT) [参照箇所](#)

### エンジン カバーの取り外し・取り付け： 1.4 L 及び 1.6 L FSI ガソリン ダイレクト インジェクション エンジン

取り外し

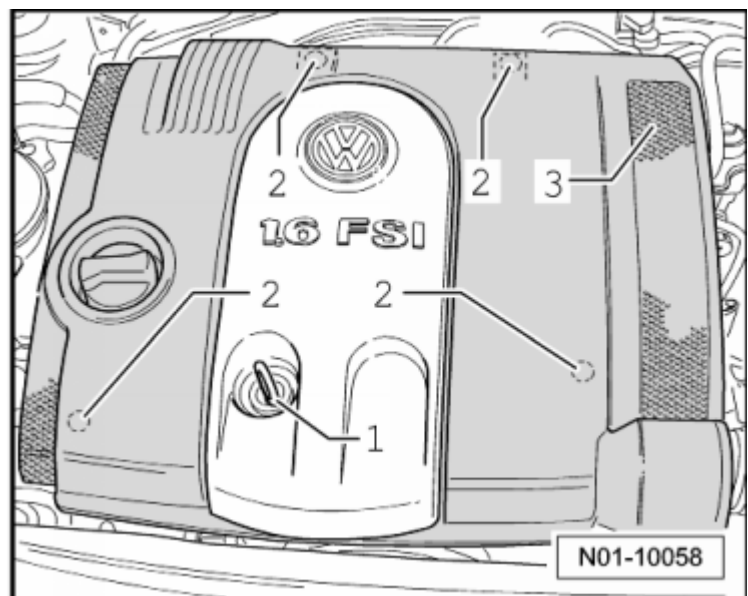

- オイル レベル ゲージ-1- を引き抜く。
- コネクター-C- 及びホース コネクション-B- を外す。
- クリップ-A- を緩め、ホースを外す。

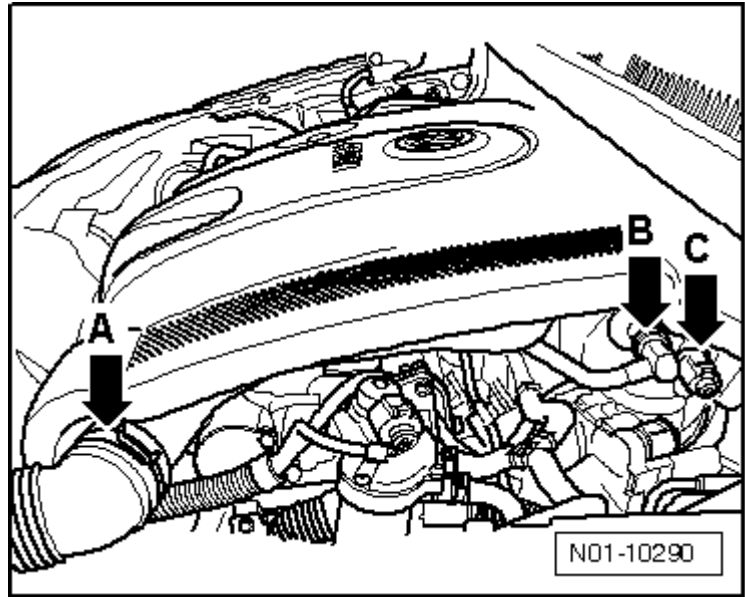

- エンジン カバーを固定箇所-2- から外し、上方に取り外す。

取り付け

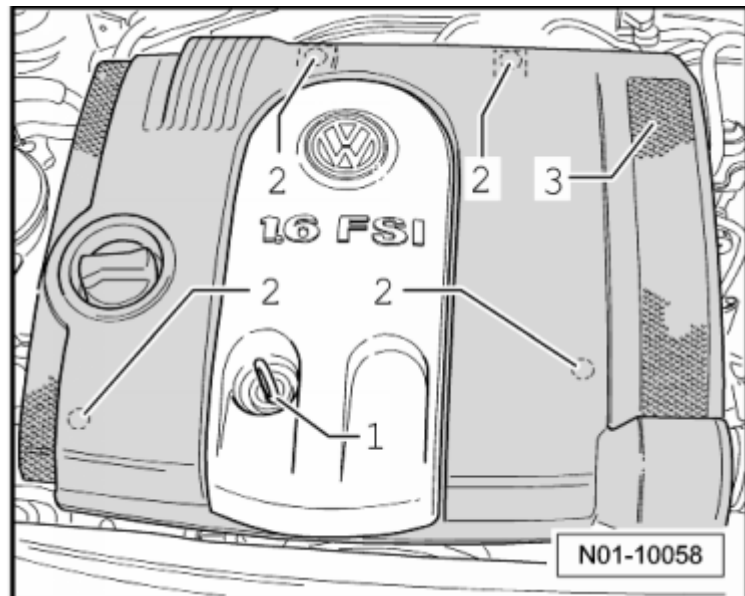

- エンジン カバーを固定箇所-2- にセットし、取り付け。
- コネクター-C- 及びホース コネクション-B- を接続する。

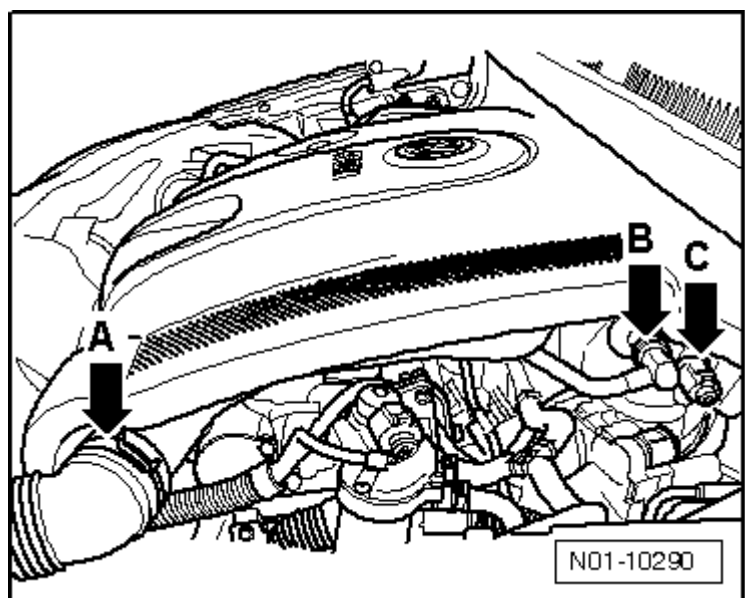

- ホースを接続し、クリップ-A- を締め付ける。

- オイル レベル ゲージ-1- をガイド チューブに挿入する。

### エンジン カバーの取り外し・取り付け: 1.4 L インジェクション エンジン

- エンジン カバーには次の2つのタイプがある:
- ◆ バージョン1: エア クリーナー ハウジングがエンジン カバーに内蔵されている。 **参照箇所**
- ◆ バージョン2: 個別エンジン カバー **参照箇所**

#### バージョン1

取り外し

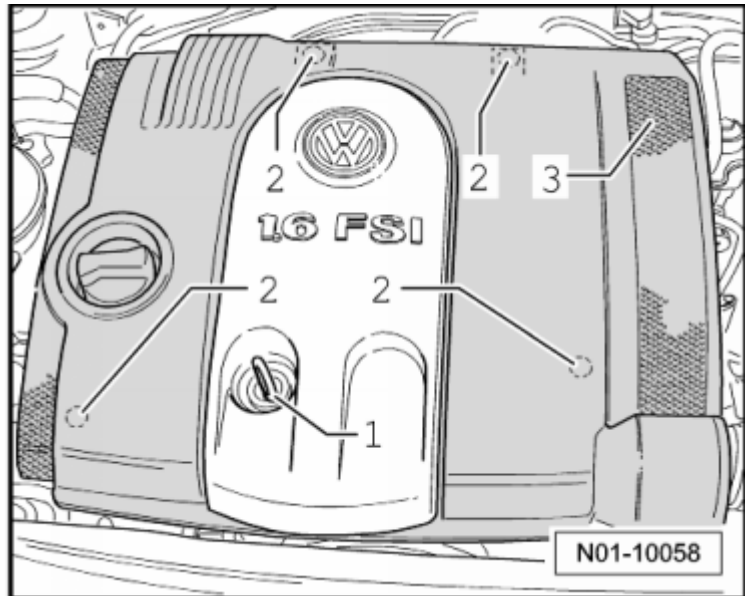

- オイル セパレーターまたはノンリターン バルブからのホースをエア クリーナー ハウジング アッパー パートから外す。
- エンジン カバーを解除し-矢印-、スロットルバルブコントロール ユニットから離し、上方に取り外す。

取り付け

- エンジン カバーをスロットルバルブコントロール ユニットの固定箇所に合わせて、押し付けてロックさせる。
- オイル セパレーターまたはノンリターン バルブからのホースをエア クリーナー ハウジング アッパー パートに接続する。

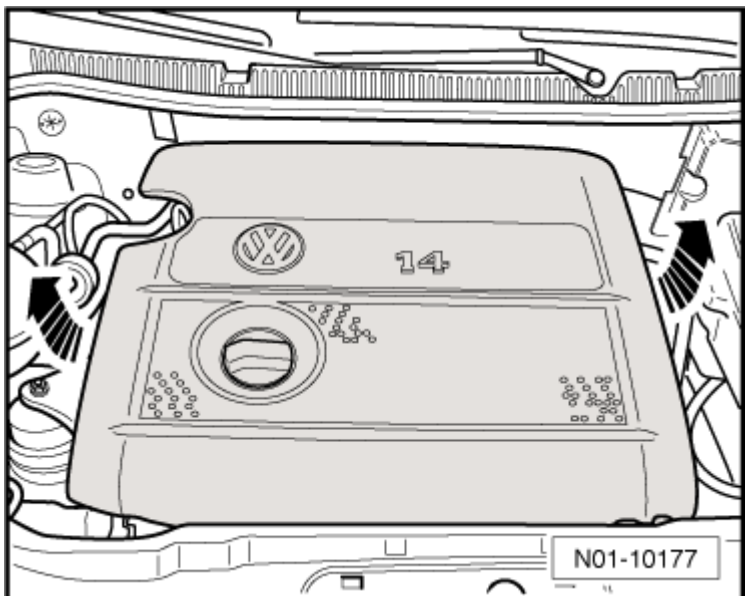

#### バージョン2

- ホース-2- を慎重に外す。
- 4本のボルト-矢印-を外し、カバーを取り外す。
- 取り付けは、取り外しと逆の手順で実施する。

ボルトの締め付けトルク: 10 Nm

### エンジン カバーの取り外し・取り付け: 1.4 L TSI エンジン

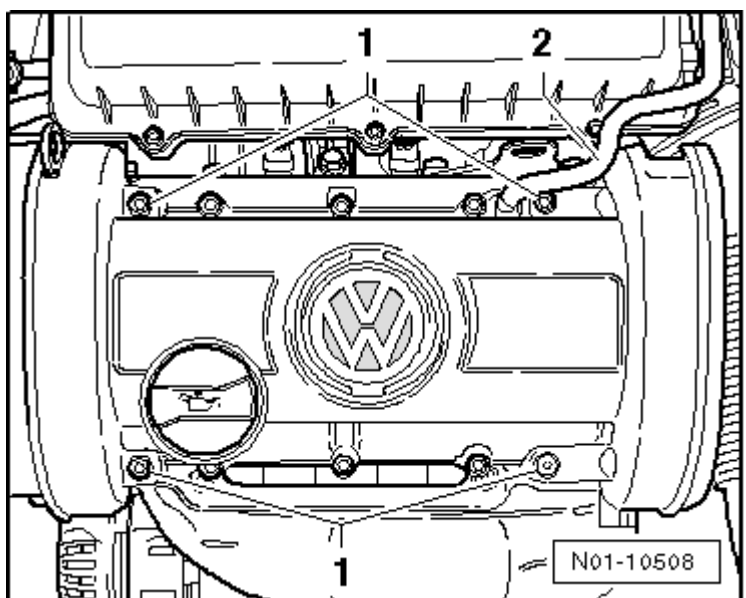

取り外し

- ホースをコネクション-矢印A- から外す。
  - エンジン カバーを固定箇所-矢印B- から外し、持ち上げる。
  - その後、ブラケットから取り外す。-矢印C-
- 取り付け

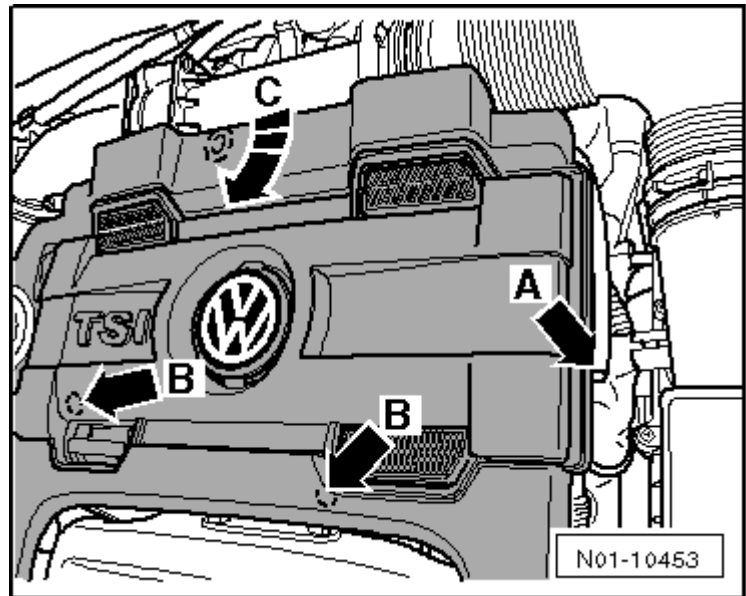

- ラグ-矢印A- を固定箇所-矢印B- に合わせ、エンジン カバー-1- をブラケット-2- に取り付け

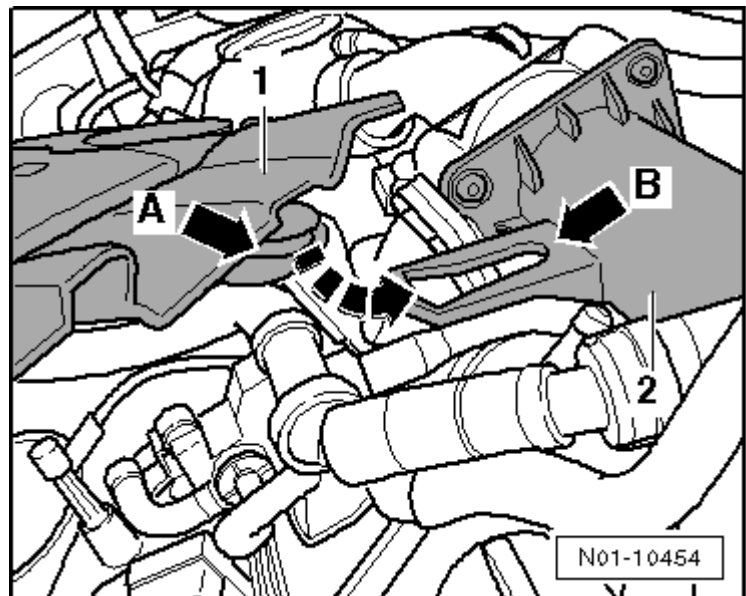

- エンジン カバーを他の固定箇所-矢印B- に合わせ、押してロックさせる。
- ホースをコネクション-矢印A- に接続する。

**エンジン カバーの取り外し・取り付け:1.6 L インジェクション エンジン**

取り外し

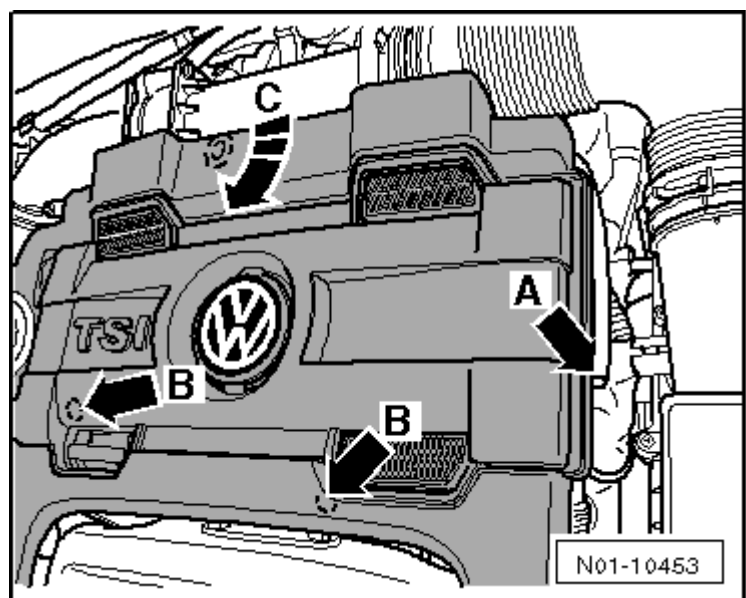

- オイル レベル ゲージ-1- を引き抜く。

- エンジン カバーを固定箇所-2- から外し、上方に取り外す。

取り付け

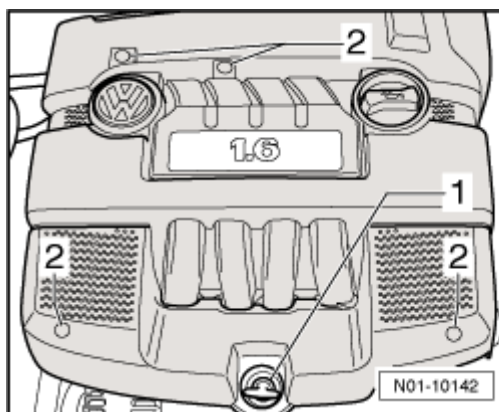

- 最初にエンジン カバー-矢印A- を固定ピン-矢印B- に取り付ける。

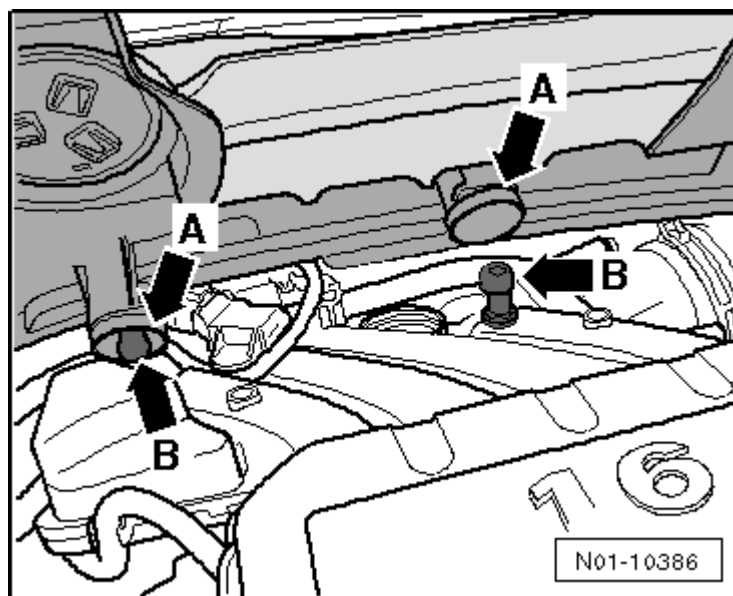

- その後、エンジン カバーを固定箇所-2- にセットし、取り付ける。

**エンジン カバーの取り外し・取り付け：  
2.0 L TFSI ガソリン ダイレクト インジェクション エンジン**

2005年モデル以前の車両 参照箇所

2006年モデル以降の車両 参照箇所

**必要なスペシャル ツール、ワークショップ機器、  
テスター、測定機器及び補助装置**

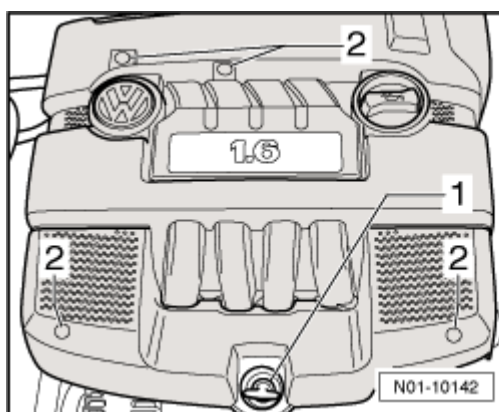

- ◆ プライヤー -VAS 5024A-

**2005年モデル以前の車両**

**取り外し**

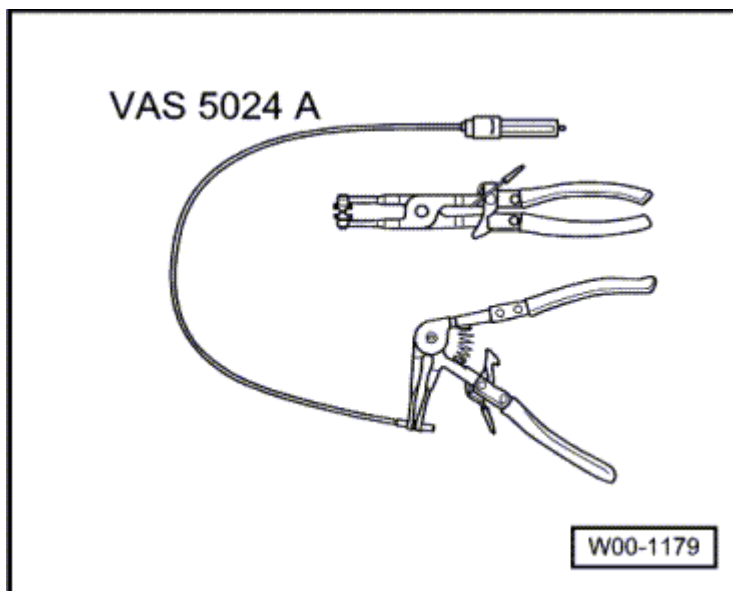

- プライヤー -VAS 5024A- を使用して、エア マス メーターのクリップ-A- とエア インテーク ノズルのクリップ-B- を緩め、押し戻す。

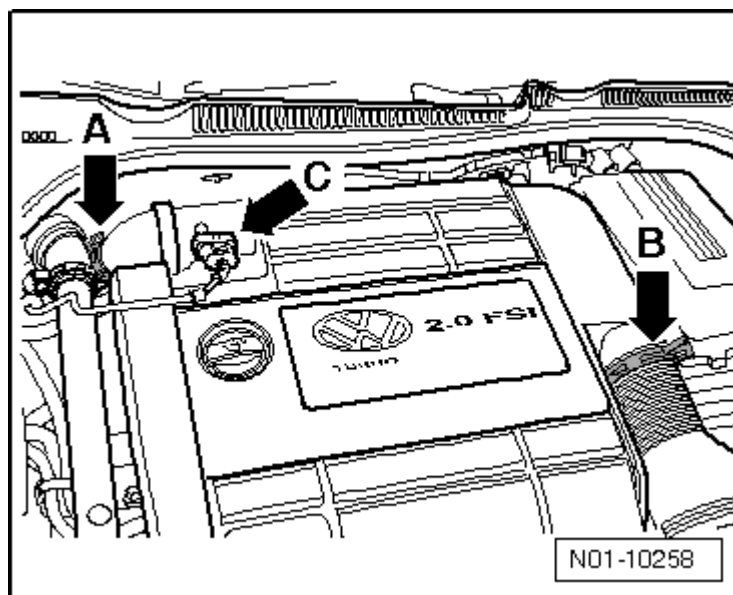

- コネクター-C- をエア マス メーターから外し、コネクターを脇に寄せる。
- ラバーブーツ-1- をターボチャージャーの方向に押し戻す。
- まず、フロント エンジン カバー-矢印3- を取り外し、その後、リヤ エンジン カバー-矢印4- を取り外す。そのためには、横からカバーの下側に手を入れる。

**取り付け**

取り付けは、取り外しと逆の手順で実施する。

**2006年モデル以降の車両**

**取り外し**

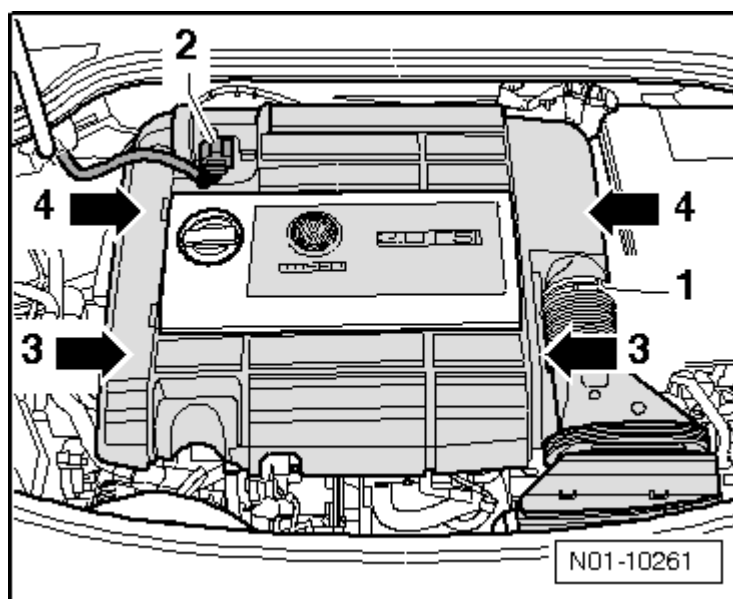

- クリップ-A- をプライヤー -VAS 5024A- で緩め、エア インテーク ダクト-B- をエンジン カバ

-C- から離す。

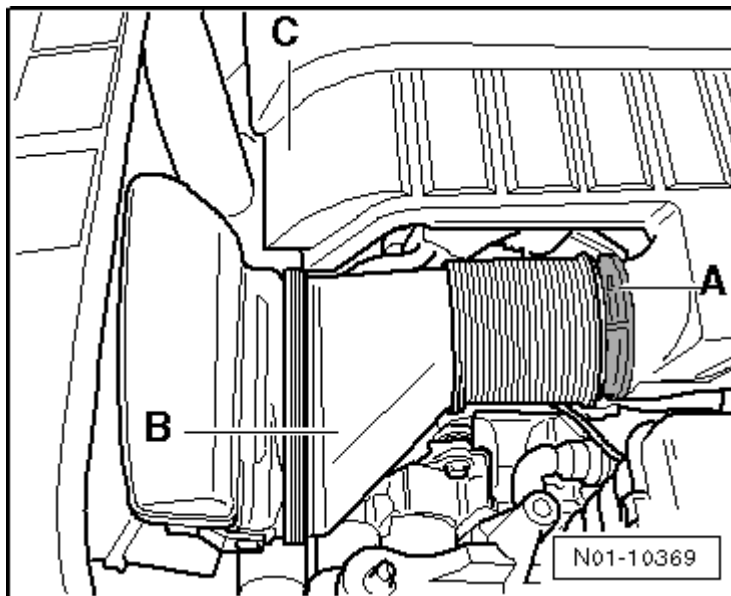

- コネクター-1- をエア マス メーターから外し、コネクターを脇に寄せる。
- 両方の固定クリップ-矢印A- を外す。

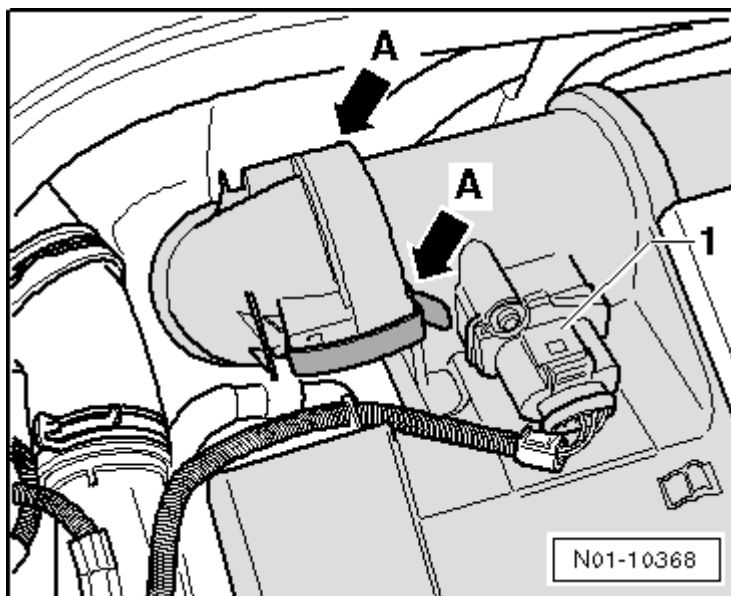

- エンジン カバーを、最初は固定箇所-矢印3-、次に固定箇所-矢印4- から外し、上方に取り外す。

**取り付け**

取り付けは、取り外しと逆の手順で実施する。

**エンジン カバーの取り外し・取り付け:2.0 L FSI ガソリン ダイレクト インジェクション エンジン**

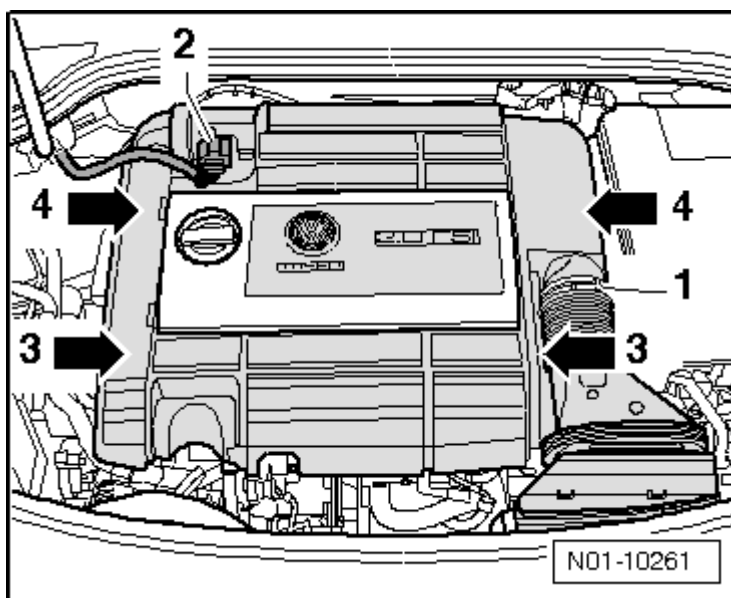

取り外し

- エンジン カバーを固定箇所から外し、上方に取り外す。-矢印-

取り付け

取り付けは、取り外しと逆の手順で実施する。

### エンジン カバーの取り外し・取り付け： 2.5 L ガソリン インジェクション エンジン

必要なスペシャル ツール、ワークショップ機器、テスター、測定機器及び補助装置

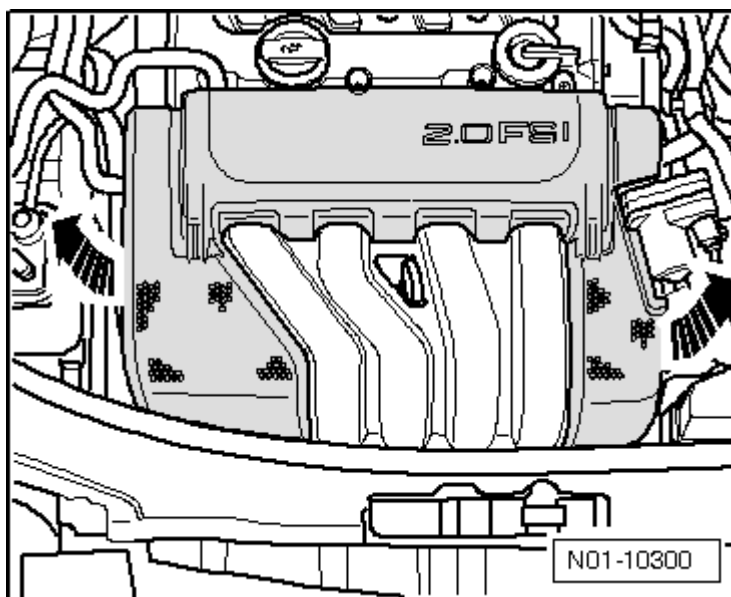

- ◆ プライヤー -VAS 5024A-

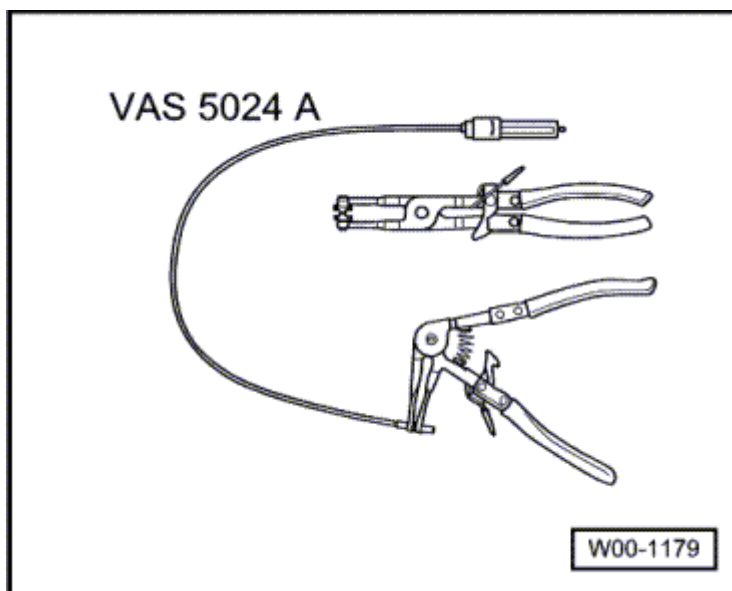

### 取り外し

- エア インテーク システムのボルト-矢印A-を外す。
- プライヤー -VAS 5024A- を使用してエア マス メーターのクリップ-矢印B- を解除し、押し戻す。
- エア インテーク ホース-1- をエア マス メーター-2- から外す。

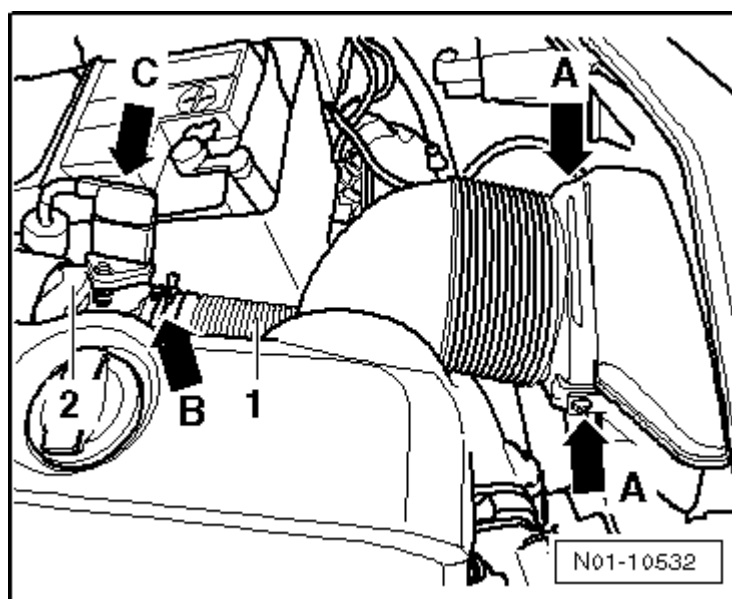

- コネクター-C- をエア マス メーターから外し、コネクターを脇に寄せる。



- 最初にエンジン カバーの固定箇所-矢印A-を外し、ファスナーから慎重に取り外す。
- エンジン カバーのフロント側を少し持ち上げる。
- それから、エンジン カバーの固定箇所-矢印B-を外し、ファスナーから慎重に取り外す。
- エンジン カバーを-矢印方向-に慎重に取り外す。

**注!**

エンジン カバーの取り外しの際にエア マス メーターを損傷しないこと。

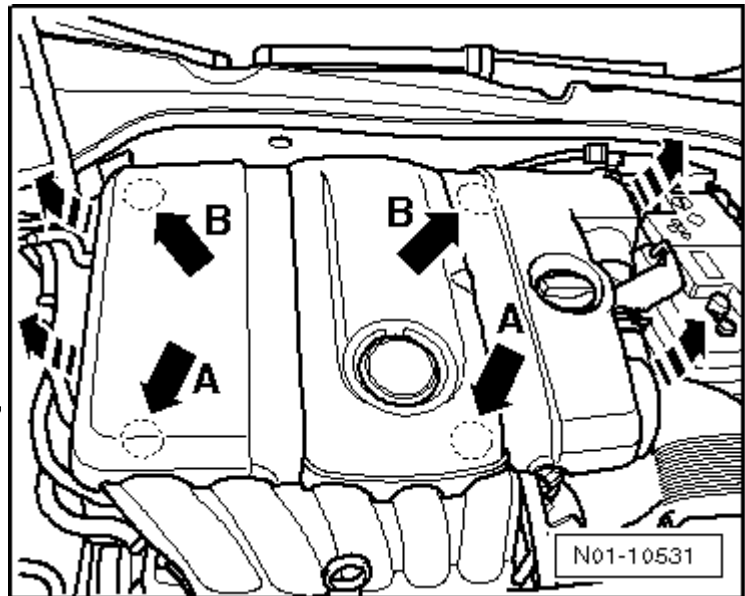

**取り付け**

- まず、エンジン カバーを固定箇所-矢印B-に、それから固定箇所-矢印A-に固定する。

エンジン カバーのロック音を確認できるまで固定箇所を慎重に押し付ける。

**注!**

- ◆ エンジン カバーの取り付けの際にエア マス メーターを損傷しないこと。
- ◆ これ以降の取り付け作業は取り外しと逆の順序で実施する。

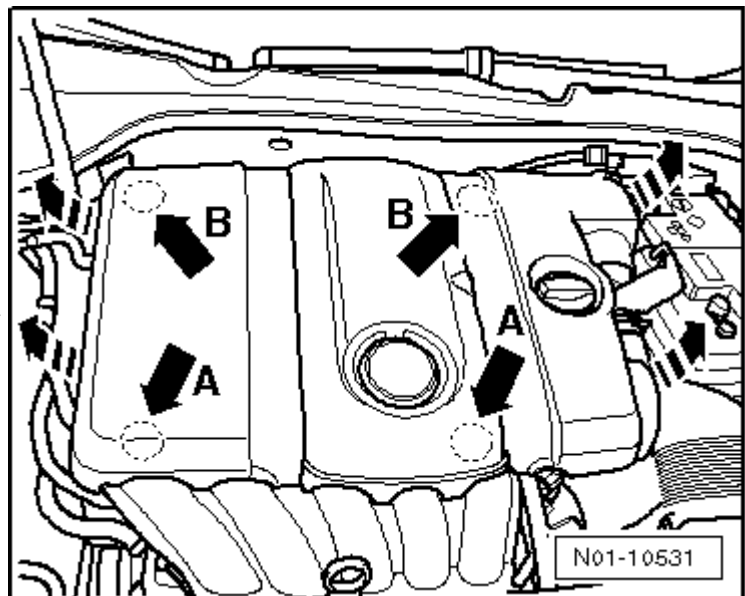

**エンジン カバーの取り外し・取り付け:1.9 L PD ディーゼル エンジン**

**注!**

- ◆ エンジン カバーには次の2つのタイプがある:
- ◆ 1. シングル パート エンジン カバー
- ◆ 2. ツー パート エンジン カバー

**シングル パート エンジン カバー**

**取り外し**

- オイル レベル ゲージ-1-を引き抜く。
- エンジン カバーのロックを解除し、-矢印 2- 方向に持ち上げる。
- そして、前方-矢印3- 方向に取り外す。

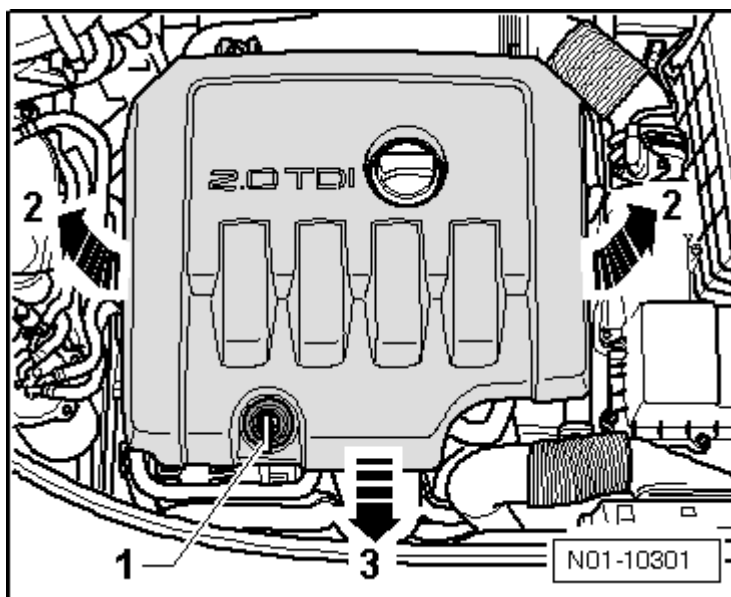

取り付け

- エンジン カバーを固定箇所セットし、取り付ける。
- オイル レベル ゲージ-1-をガイド チューブに挿入する。

ツ- パートエンジン カバー

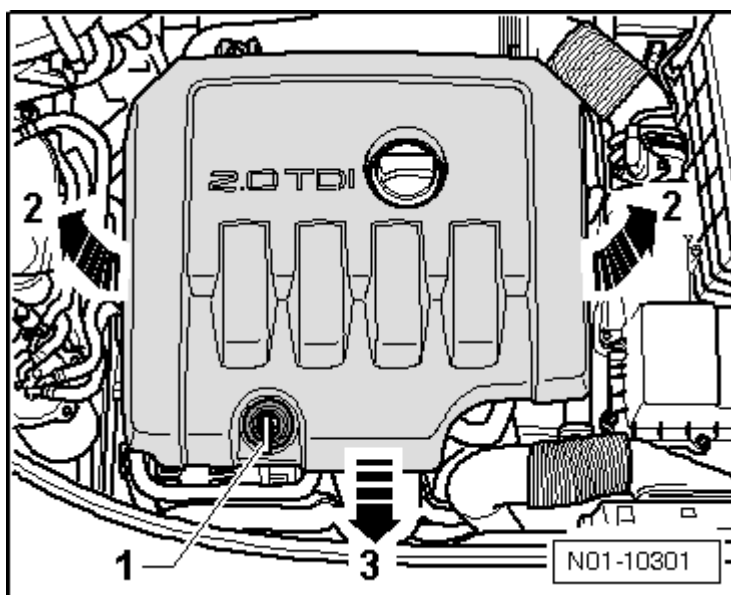

取り外し

**i 注!**

エンジン カバーはアウター パートとセンター パートで構成されている。

- ◆ 1. アウター パート-A- : 図の色付き部分
- ◆ 2. センター パート-B- : 図の白い部分
- エンジン カバーを固定箇所から慎重に解除し、以下の順に持ち上げる:
- ◆ -1-、-3-、-2-、-4-

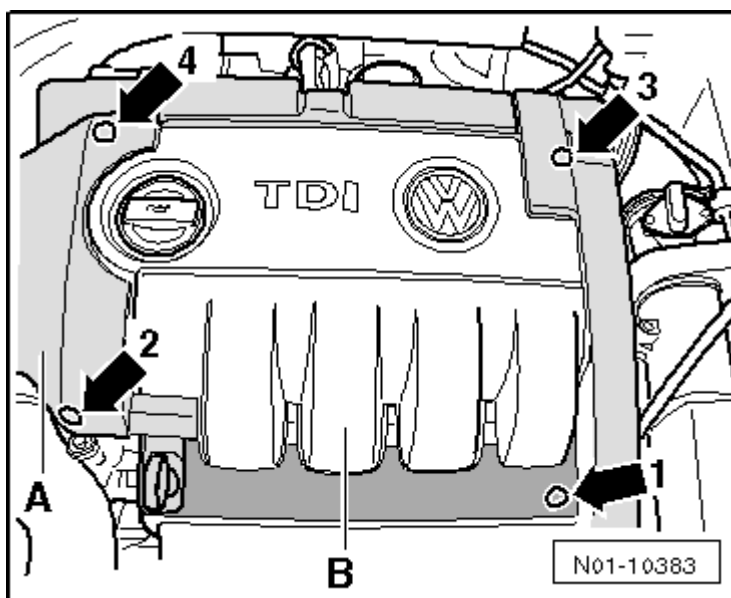

- アウター パート-1-を取り外す。

- センター パート-2- も慎重に解除し、取り外す。

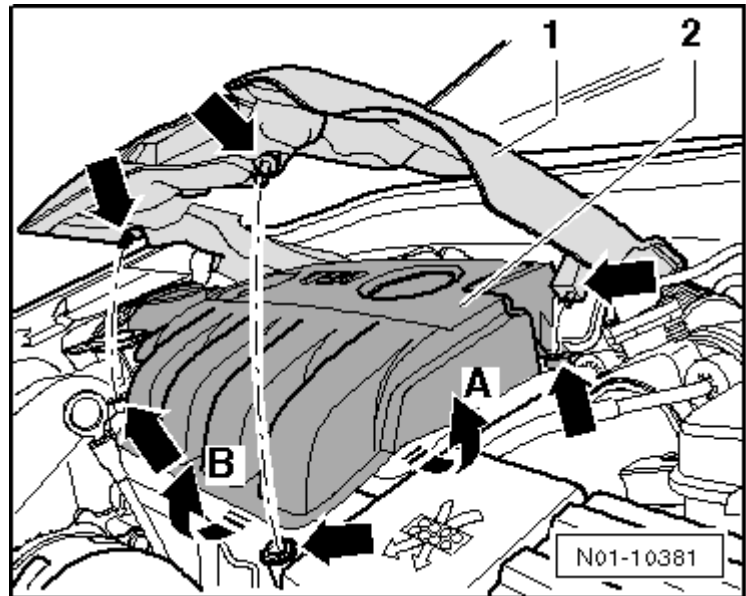

取り付け

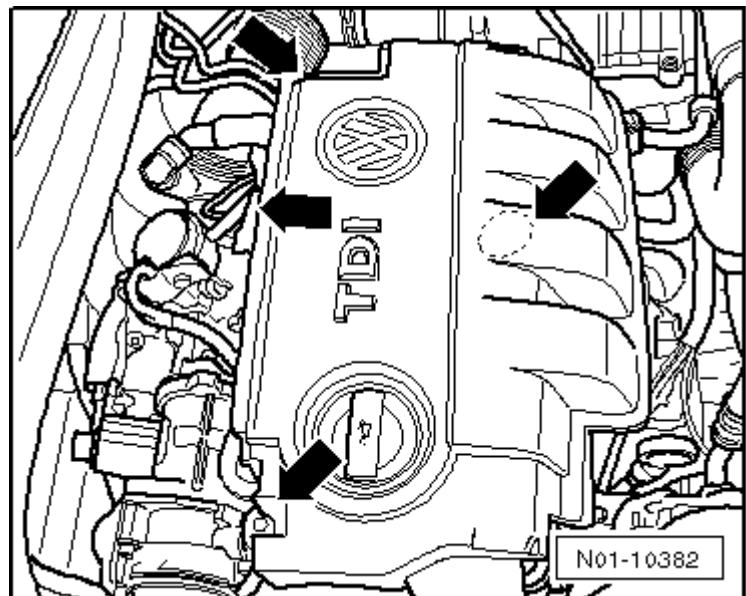

- エンジン カバーを固定箇所-矢印- にセットし、取り付ける。
- その後、アウター パート-1- を固定箇所-矢印- にセットし、取り付ける。

**エンジン カバーの取り外し・取り付け:2.0 L PD ディーゼル エンジン**

取り外し

- オイル レベル ゲージを引き抜く。

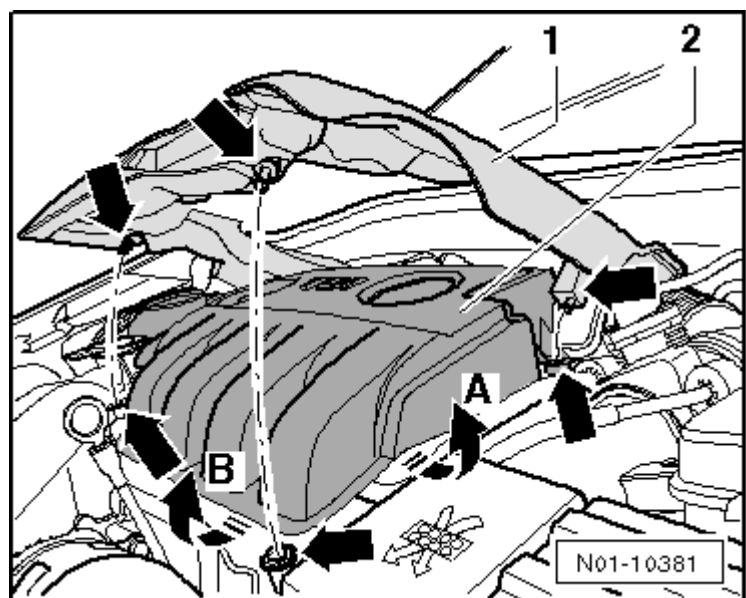

- エンジン カバー-A- を固定箇所-矢印1 ~ 矢印

4- から外し、持ち上げる。

- その後、前方に取り外す。-上の矢印-

取り付け

- まず、エンジン カバー-A- を固定箇所に取り付ける。-上の矢印-

- その後、エンジン カバー-A- を他の固定箇所-矢印1~ 矢印4- にセットし、取り付ける。

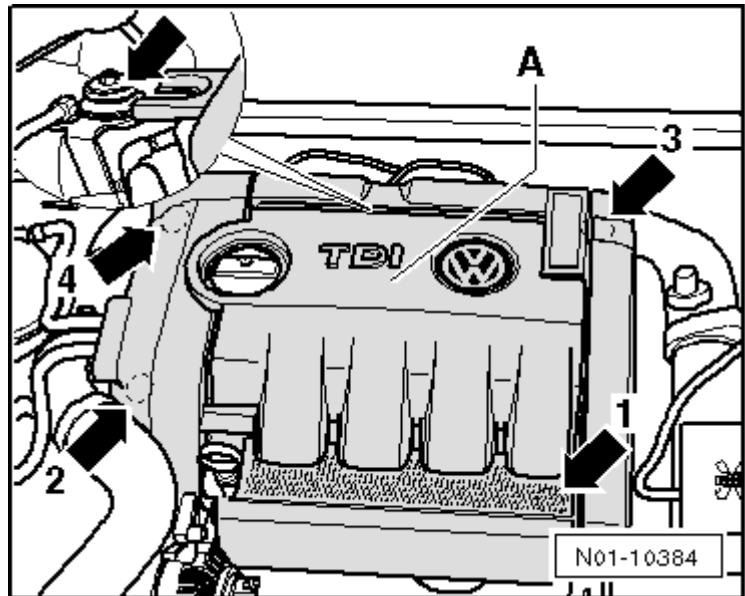

### エンジン カバーの取り外し・取り付け:2.0 L PD ディーゼル エンジン(Golf GT)

取り外し

**i 注!**

エンジン カバーはアウター カバーとインナー カバーで構成されている。

- まず、アウター カバーを取り外す。この時、円内の固定箇所に注意する。

- 次に、インナー カバーを取り外す。

取り付け

- 最初にインナー カバー、次にアウター カバーの順に、取り付ける。

