

取り外し

ブレーキパッドを再使用する場合は、取り外し時にマークを付けておくこと。ブレーキが片効きする原因となるため、取り付け時は必ず元の位置に取り付けること。

- ホイールを取り外す。
- ガイドピンを固定して、ブレーキキャリパー固定ボルトを取り外す。
- ブレーキキャリパーを外し、ブレーキキャリパーの重みでブレーキホースに無理な力がかからないように、または損傷させないように、ワイヤーで固定する。

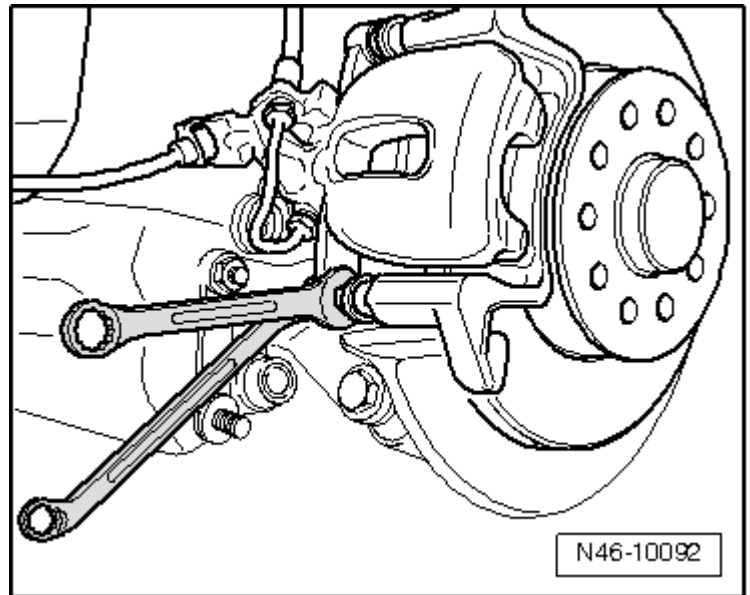

- ブレーキパッドとブレーキパッドリテイニングプレート-矢印-を取り外す。

清掃:



注意!

圧縮エア使用時に生じるダストは健康を害する可能性があるため、ブレーキシステムには圧縮エアを噴き付けないこと。

- ブレーキキャリアのブレーキパッドリテイニングプレートの接触面を清掃し、腐食を取り除く。
- ブレーキキャリパーを清掃する。

ブレーキキャリパーの清掃にはアルコールのみ使用すること。

